

REDUKTOR CIŚNIENIA RCP-8T

ZASTOSOWANIE

Reduktor przeznaczony jest do utrzymywania stałej wartości ciśnienia za zaworem reduktora, niezależnie od wahań ciśnienia zasilania. Stosowany jest w instalacjach technologicznych pary wodnej, wody zimnej i gorącej, powietrza i gazów, a szczególnie czynników o wyższych parametrach ciśnienia w celu zabezpieczenia ich przed nadmiernym wzrostem ciśnienia. Po uzgodnieniu z producentem może być również stosowany do innych mediów.

BUDOWA

Reduktor składa się z trzech głównych zespołów:

- zaworu (01) z grzybem odciążonym ciśnieniowo i trzpieniem uszczelnionym mieszkiem sprężystym,
- siłownika tłokowego (02),
- nastawnika ciśnienia regulowanego (03).

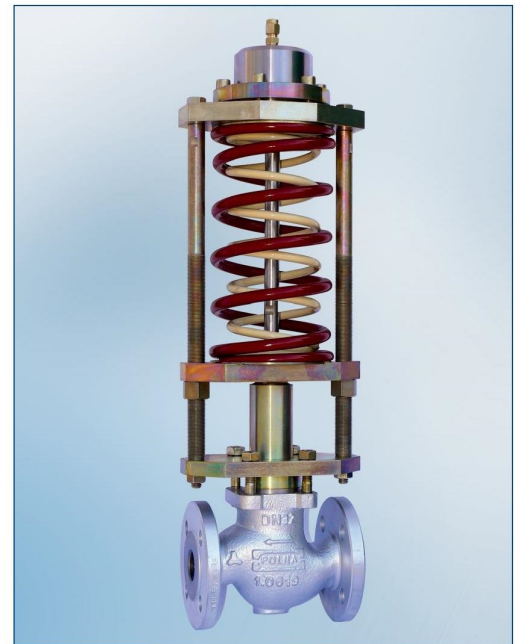

CHARAKTERYSTYKA

- wykonania stalowe i kwasoodporne
- siłownik tłokowy do regulacji wyższych ciśnień
- wysoka szczelność zamknięcia w wyniku zastosowania grzybów z uszczelnieniem PTFE, EPDM, NBR
- konstrukcje ograniczające poziom hałasu lub zwiększające odporność na kawitację

ZASADA DZIAŁANIA

Zawór reduktora jest otwarty w stanie normalnym, wzrost ciśnienia regulowanego powoduje zamykanie zaworu. Reduktor ciśnienia bezpośredniego działania jest urządzeniem regulującym, któremu przepływający czynnik dostarcza niezbędnej energii do sterowania pracą zaworu. Impuls ciśnienia regulowanego zza zaworu (01) podawany jest do komory siłownika (02), a siła na tłoku, wywołana ciśnieniem regulowanym, równoważy się z siłą napięcia sprężyny (sprężyn) nastawnika (03). Zmiana wartości ciśnienia regulowanego w stosunku do zadanej nastawnikiem, powoduje proporcjonalną zmianę położenia grzyba zaworu do momentu, w którym regulowane ciśnienie osiągnie wartość zadaną.

Ciśnienie		
Ciśnienie nominalne	korpusu	PN40
	kołnierzy	PN16/40
Max. ciśnienie czynnika	4,0 MPa	
Zakres proporcjonalności	Xp=16%	

Medium	Max. temperatura czynnika	Szczelność zamknięcia
powietrze, gazy	90°C	VI kl. wg. PN-EN 60534-4
woda	130°C	VI kl. wg. PN-EN 60534-4
para	240°C	VI kl. wg. PN-EN 60534-4

MATERIAŁY

	Materiały		Norma
Korpus	GP240GH	1.0619	PN-EN 10213-2
	GX5CrNiMo19-11-2	1.4408	PN-EN 10213-4
Dławnica	C15E	1.1141	EN 10084
	X6CrNiTi 18-10	1.4541	PN-EN 10088
Grzyb, gniazdo	C17CrNi 16-2	1.4057	
	X6CrNiTi 18-10	1.4541	
Trzpień	C17CrNi 16-2	1.4057	
	X6CrNiTi 18-10	1.4541	
Cylinder, tłok	X17CrNi16-2	1.4057	
Mieszek sprężysty	X6CrNiMoTi17-12-2	1.4571	
Uszczelnienie grzyba	PTFE+ brąz lub grafit		
	EPDM		
	NBR		

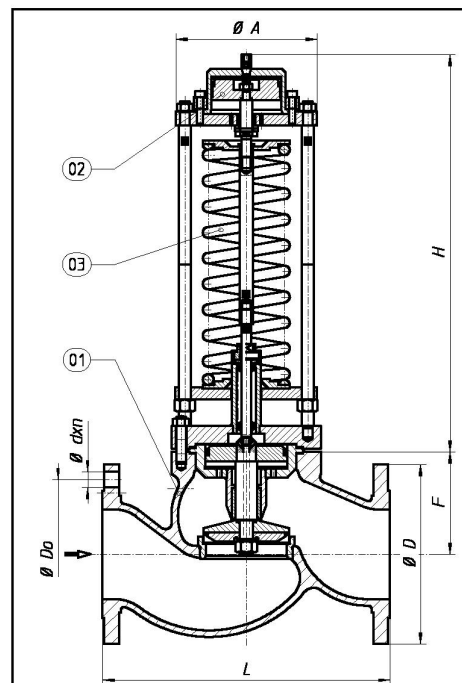

WYMIARY

Wielkość reduktora DN	15	20	25	32	40	50	65	80	100	125	150	200		
Współczynnik Kvs ¹⁾	4	5	6,5	13,5	22	33	46	66	94	130	170	250		
Wymiary [mm]	D [mm]	PN16	95	105	115	140	150	165	185	200	220	250	285	340
		PN25-40									235	270	300	375
	L [mm]	PN 16-40	130	150	160	180	200	230	290	310	350	400	480	600
	D ₀ [mm]	PN16	65	75	85	100	110	125	145	160	180	210	240	295
		PN25-40									190	220	250	320
	d [mm]	PN16	14	14	14	18	18	18	18	18	18	18	22	22
		PN25-40									22	26	26	30
	n	PN16	4	4	4	4	4	4	4	8	8	8	8	12
	PN25-40								8	8	8	8	12	
F [mm]		63	63	63	80	82	86	118	118	124	150	173	216	
Masa reduktora [kg]		18	20	30	33	38	41	49	58	75	110	157	220	

1) Inne współczynniki Kvs na zamówienie

ZAKRESY NASTAW CIŚNIENIA REGULOWANEGO²⁾

Siłownik		Zakresy nastaw [kPa]
Powierzchnia [cm ²]	Ø A	
22	53	1000-3500 1000-3600
37	69	400-2000 500-2200 500-3200
65	91	200-1100 500-1300 500-2600
106	116	500-1800
Wysokość max.	H	400 625

2) Inne zakresy nastaw na zamówienie

MONTAŻ

Reduktor należy instalować na rurociągu poziomym. Kierunek przepływu czynnika musi być zgodny z kierunkiem strzałki na korpusie zaworu. Konieczne jest stosowanie przed reduktorem filtra siatkowego. Schemat instalacji na stronie 53.