

Ball valve C85.3

Шаровой кран C85.3

CLASS 150

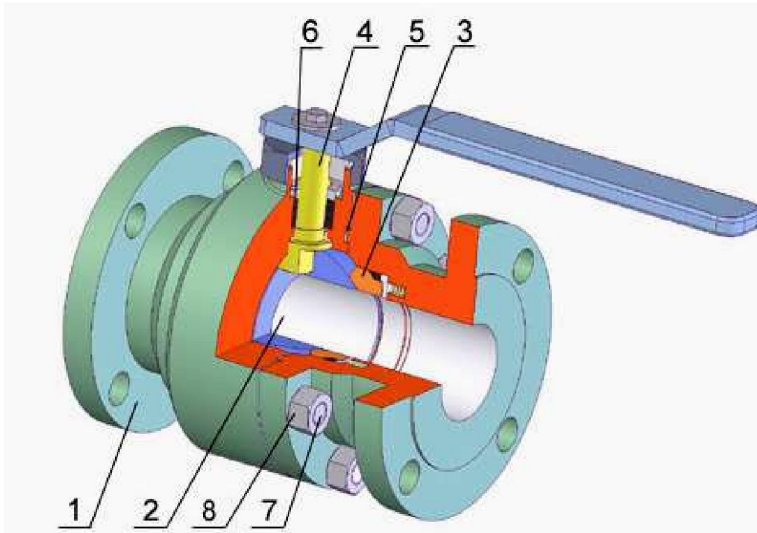

Operation / управление	
1	Handwheel/ маховик
2	Gearbox / редуктор
3	Electric actuator /электропривод
4	Pneumatic actuator /электропривод

TYPE / ТИП	C 85.3
Nominal pressure/ номинальное давление	150 Lb
Nominal size/номинальный размер	1/2" – 8"

Design / Конструкция:
Two-part body, three-part body /Корпус из двух частей, Корпус из трех частей
Floating ball / Плавающий шар
METAL sealing / Металлическое уплотнение
Fire safe, Anti-Blow out, Antistatic
Flange ISO 5211 / Фланцы ISO 5211

Design / конструкция	API 608 BS5351
Flanges / фланцы	ANSI B16.5
Welding end / концы под приварку	ANSI B16.25
Threated end/ резьба	ANSI B1.20.1
Face-to-face/ стр.длина	ANSI B16.10
Testing/ испытания	API 598
Pressure/Temperature Давление/ Температура	ANSI B16.34

Pos	Part / Деталь	Material / Материал		
		-29 - +340 °C	-47 - +340 °C	-70(-196) - +340 °C
		ASTM	ASTM	ASTM
1	Body / корпус	WCB / A105	LCB / LF2	CF8 / F304
2	Ball / Шар	WCB / F304 + HF	LCB / F304 + HF	F304 + HF
3	Seat / Седло	A105 + weld on	LF2 + weld on	F304 + weld on
4	Stem / Шпindelь	F304	F304	F304
5	Gasket / Уплотнение	GRAPHITE / PTFE	GRAPHITE / PTFE	GRAPHITE / PTFE
6	Packing / Сальник	GRAPHITE / PTFE	GRAPHITE / PTFE	GRAPHITE / PTFE
7	Bolt / Болт	B7	L7	B7
8	Nut / Гайка	2H	2H	2H

Other material specification upon request / другое исполнение по заказу

Packing system / Варианты сальника	
1	„O“ ring (mat. NBR, FKM, EPDM) / „O“ кольцо
2	PTFE
3	GRAFIT – FIRE SAFE / Графит
4	PTFE+GRAFIT – FIRE SAFE / PTFE + Графит
5	Chevron sealing set PTFE / уплотнений Chevron PTFE
6	Extended packing for gas / Удлиненный сальник для газа
7	Double packing for aggressive media / Двойной сальник для агрессивных сред
8	Special design – vacuum, cryogen, underground set / вакуум, криогенная среда, установка под землю
9	Upon request / По заказу

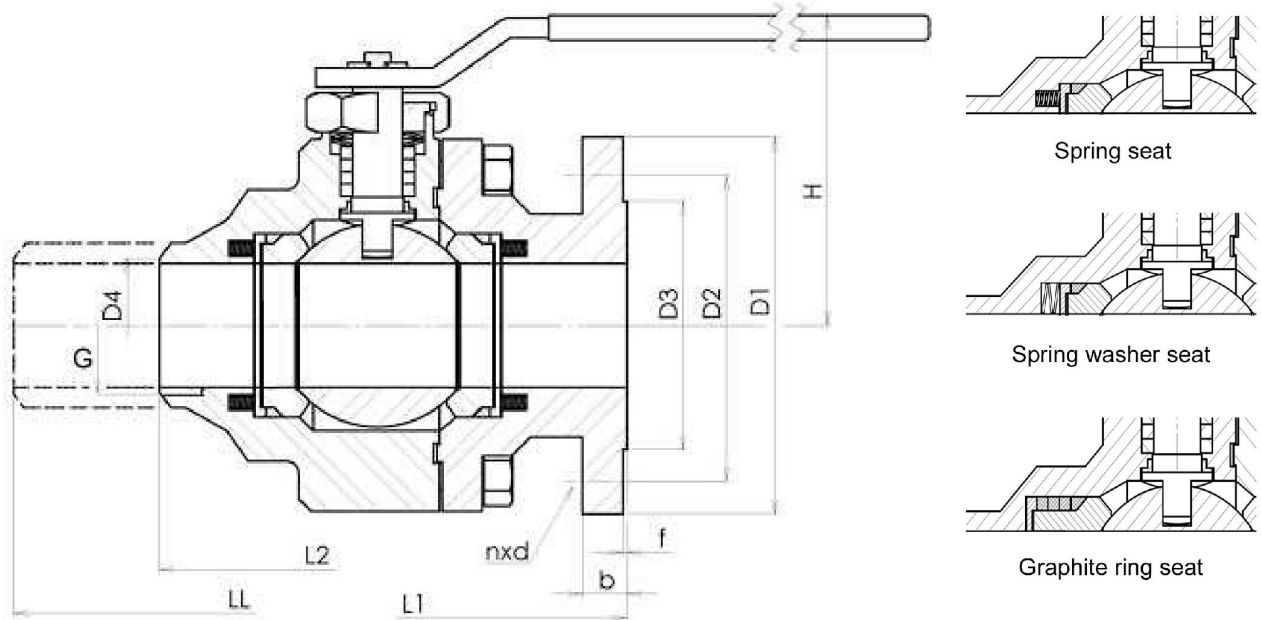

Main dimension 150 Lb / Основные размеры 150 Lb												
NPS	1/2"	3/4"	1"	1 1/4"	1 1/2"	2"	2 1/2"	3"	4"	5"	6"	8"
D1	89	98	108	117	127	152	178	190	229	254	279	343
D2	60,3	69,8	79,4	88,9	98,4	120,6	139,7	152,4	190,5	215,9	241,3	298,4
D3	35,1	42,9	50,8	63,5	73,2	91,9	104,6	127	157,2	185,7	215,9	269,7
D4	According to pipe dimensions / согласно размеру трубы											
b	11,1	11,1	11,1	12,7	14,3	15,9	17,5	19	23,8	23,8	25,4	28,6
f	1,6	1,6	1,6	1,6	1,6	1,6	1,6	1,6	1,6	1,6	1,6	1,6
n	4	4	4	4	4	4	4*	4	8	8	8	8
d	15,9	15,9	15,9	15,9	15,9	19	19	19	19	22,2	22,2	22,2
bolt	M14	M14	M14	M14	M14	M16	M16	M16	M16	M20	M20	M20
H	upon request / по заказу											
L1 long	108	117	127	140	165	178	190	203	229	356	394	457
L1 short	108	117	127	140	165	178	190	203	229	267	267	292
L2	140	152	165	178	190	216	241	282	305	356	403	419
LL	140	152	165	178	190	216	241	282	305	381	457	521
G	1/2"	3/4"	1"	1 1/4"	1 1/2"	2"	2 1/2"	3"	4"	5"	6"	8"
M (N.m)	9	15	20	30	45	60	80	110	150	220	300	540
Other L dimension upon request / другое L размер по заказу												

